

Instrukcja montażu zamiennego modułu akumulatorowego do zasilacza Smart-UPS[™] On-Line APCRBC140/APCRBC140J

Komunikaty dotyczące bezpieczeństwa

Przed rozpoczęciem instalacji, obsługi, czynności serwisowych lub konserwacyjnych należy przeczytać uważnie instrukcje w celu zapoznania się z urządzeniem. Przedstawione poniżej komunikaty specjalne mogą występować w niniejszej instrukcji obsługi lub na urządzeniu i ostrzegać o potencjalnym zagrożeniu albo zwracać uwagę na informacje wyjaśniające lub upraszczające procedurę.



Dodanie tego symbolu do etykiety bezpieczeństwa Niebezpieczeństwo lub Ostrzeżenie wskazuje na występowanie niebezpieczeństwa porażenia prądem elektrycznym, które prowadzi do obrażeń ciała w przypadku niestosowania się do zamieszczonych tu instrukcji.



To jest symbol ostrzeżenia przed zagrożeniem. Jest on używany w celu ostrzeżenia użytkownika przed możliwymi obrażeniami ciała. W celu uniknięcia możliwych obrażeń lub śmierci należy stosować się do wszystkich komunikatów dotyczących bezpieczeństwa opatrzonych tym symbolem.

OSTRZEŻENIE

OSTRZEŻENIE wskazuje na potencjalnie niebezpieczną sytuację, która **może doprowadzić** do śmierci lub poważnych obrażeń ciała, jeśli się jej nie uniknie.

PRZESTROGA

PRZESTROGA oznacza potencjalne zagrożenie, które w przypadku zlekceważenia **może prowadzić do** niegroźnych lub lekkich obrażeń ciała.

UWAGA

UWAGA informuje o zasadach działania, które zapobiegają szkodom rzeczowym. Do tego hasła ostrzegawczego nie stosuje się znaku ostrzegawczego.



Informacje ogólne i dotyczące bezpieczeństwa

Sprawdź przy odbiorze zawartość opakowania. W razie stwierdzenia jakichkolwiek uszkodzeń należy powiadomić firmę przewozową i dostawcę.

- Należy przestrzegać wszystkich lokalnych i krajowych przepisów dotyczących instalacji elektrycznych.
- Zużyte baterie należy zawsze oddawać do recyklingu. Informacje na temat recyklingu zużytych modułów akumulatorowych zawiera arkusz „Informacje o utylizacji akumulatorów” dołączony do zamiennego modułu akumulatorowego.
- Materiały opakowania należy oddać do recyklingu lub zachować w celu ich ponownego wykorzystania.

Bezpieczne używanie akumulatora

- Przed przystąpieniem do wymiany akumulatorów należy zdjąć biżuterię, tj. zegarek i pierścionki. W przypadku zwarcia styków materiałem przewodzącym generowany jest prąd o wysokim natężeniu, mogący wywołać poważne oparzenia.
- Nie należy wrzucać akumulatorów do ognia. Akumulatory mogą eksplodować.
- Nie należy otwierać lub uszkadzać akumulatorów. Znajdujący się wewnątrz elektrolit jest szkodliwy dla skóry oraz oczu i może wywierać działanie toksyczne.

Wymiana modułów akumulatorowych

Rzeczywisty wygląd modeli może różnić się od przedstawionego na podanych rycinach. Procedura instalacji przebiega tak samo w przypadku wszystkich modeli.

PRZESTROGA

USZKODZENIE SPRZĘTU LUB OBRAŻENIA CIAŁA

- Urządzenie jest ciężkie. Każdy zestaw akumulatorowy waży 17 kg (37 funtów).
- Należy zawsze stosować techniki bezpiecznego podnoszenia dostosowane do ciężaru urządzenia.
- Należy przestrzegać wszystkich lokalnych i krajowych przepisów dotyczących instalacji elektrycznych.
- Moduły akumulatorowe należy wsuwać i wysunąć z zasilacza UPS oraz zewnętrznego zestawu akumulatorów (XLBP) przy użyciu uchwytu.
- Uchwytu nie należy używać do podnoszenia ani przenoszenia modułu akumulatorowego.

Nieprzestrzeżenie tych instrukcji może prowadzić do uszkodzenia sprzętu i niegroźnych lub lekkich obrażeń ciała.

Uwaga: Podczas pierwszych trzech godzin pracy przy zasilaniu sieciowym akumulatory ładują się do 90% pojemności.

Podczas tego początkowego okresu ładowania nie należy oczekiwać pełnej wydajności czasu pracy.

Model UPS	RBC
SRT5KXLJ	APCRBC140J
SRT5K/SRT6K	APCRBC140
SRT8K/SRT10K	

Modele zasilacza UPS SRT5K/SRT6K/SRT5KXLJ

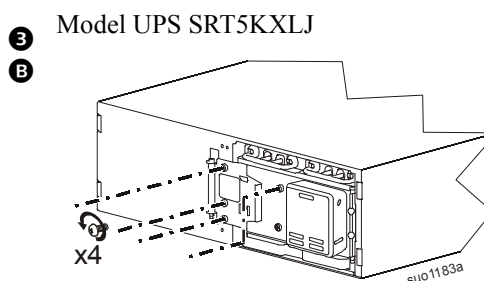
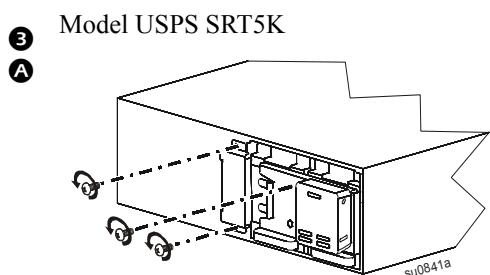
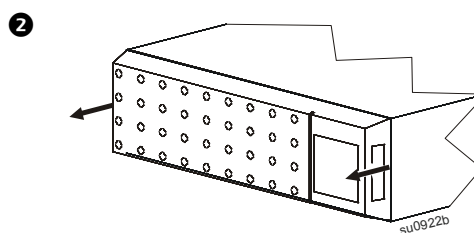
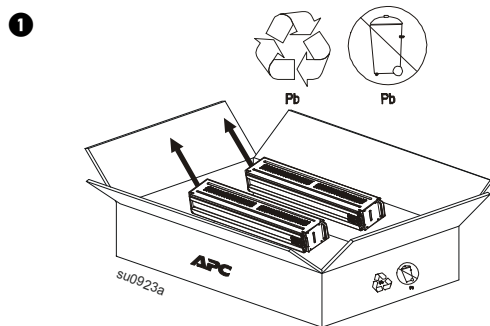

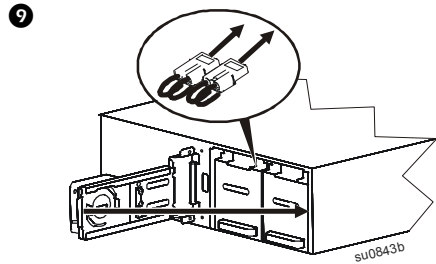
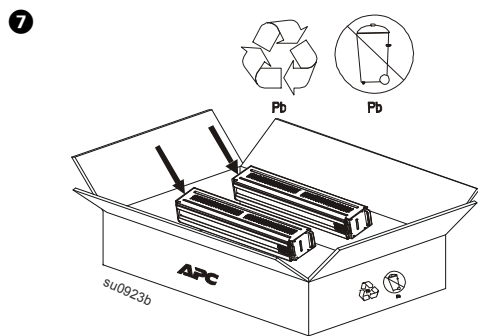
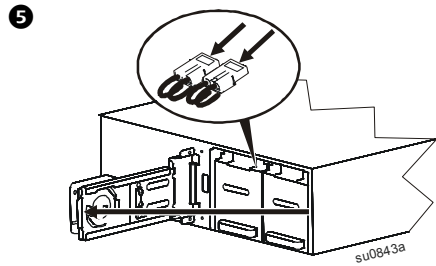
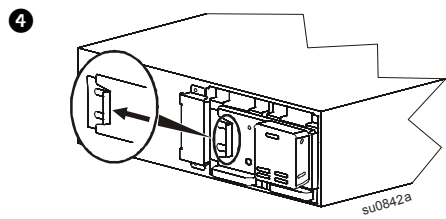

11 Model USPS SRT5K

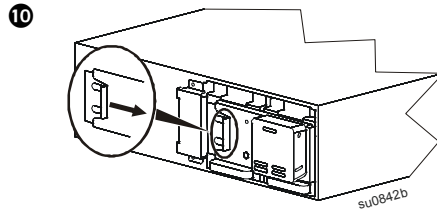
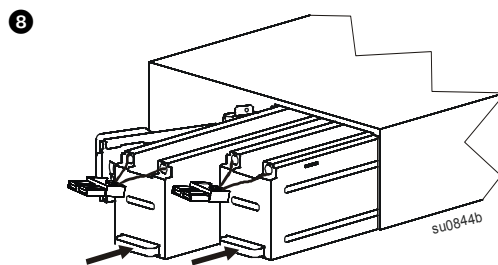
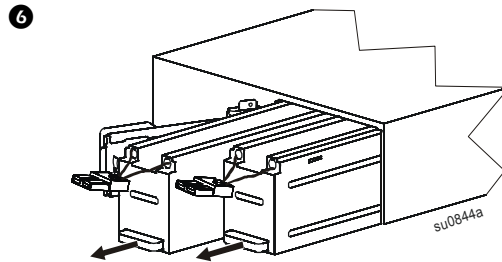
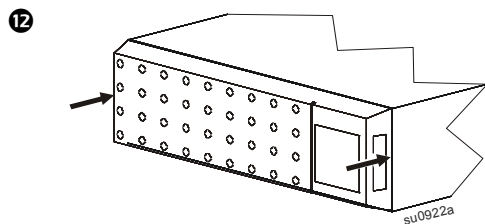
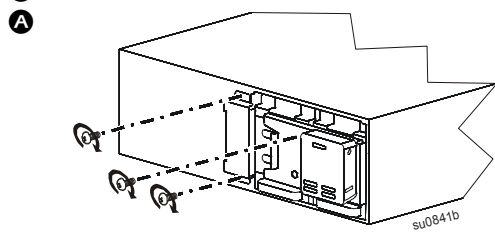

11 Model UPS SRT5KXLJ

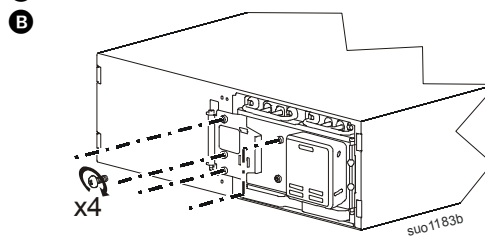

Modele zasilacza UPS SRT8K/SRT10K

1

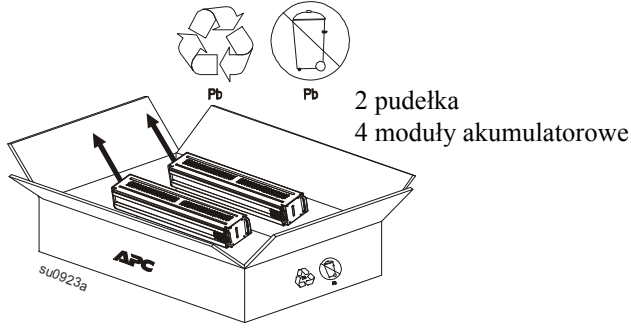

2

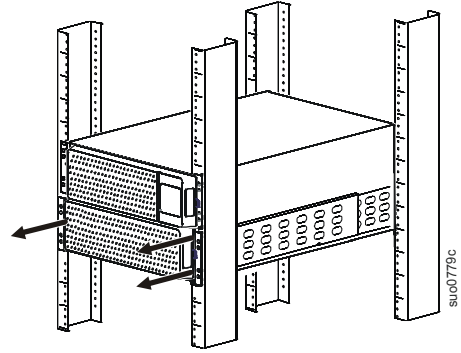

3

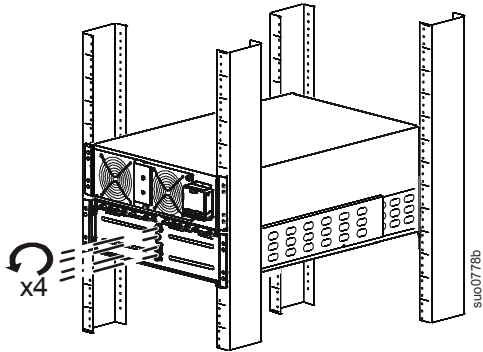

4

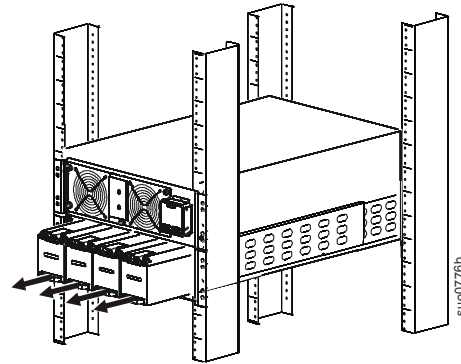

5

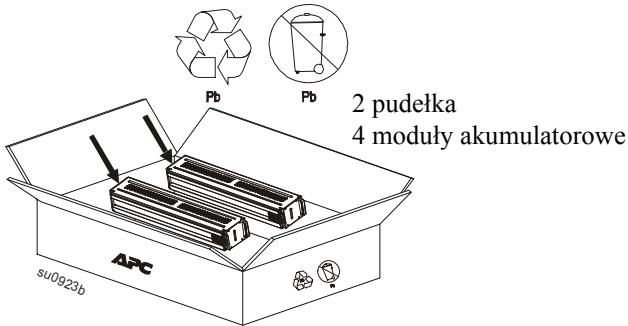

6

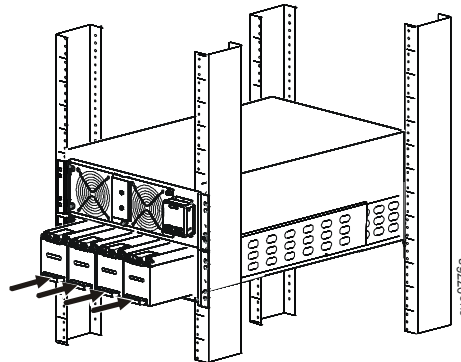

7

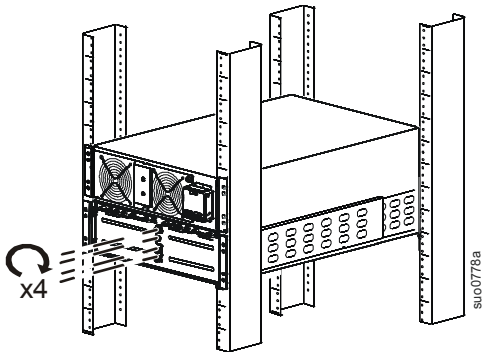

8

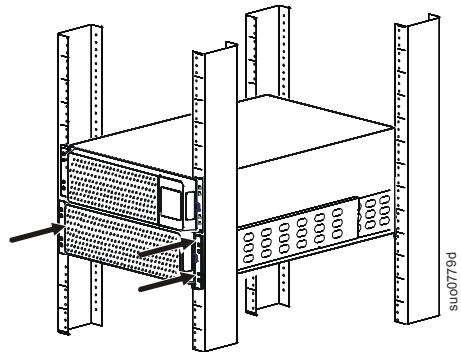

Zewnętrzny zestaw akumulatorów SRT192BP, SRT192RMBP, SRT192BPJ

1

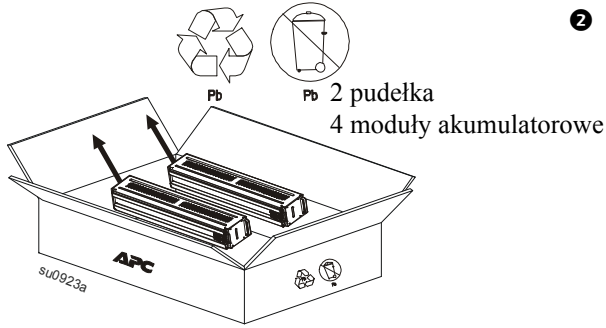

2

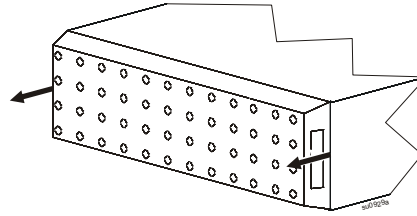

3

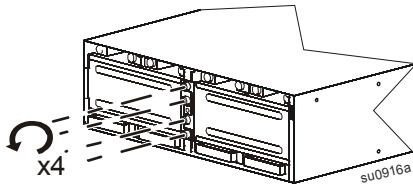

4

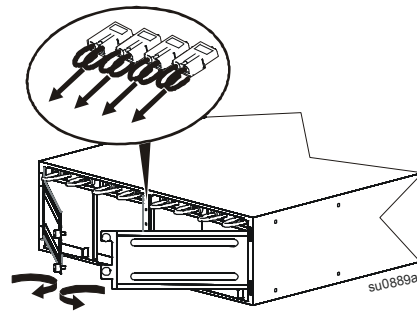

5

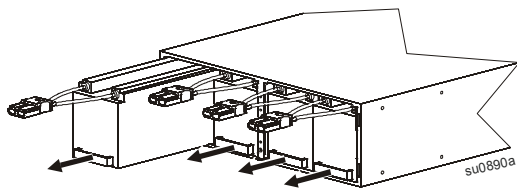

6

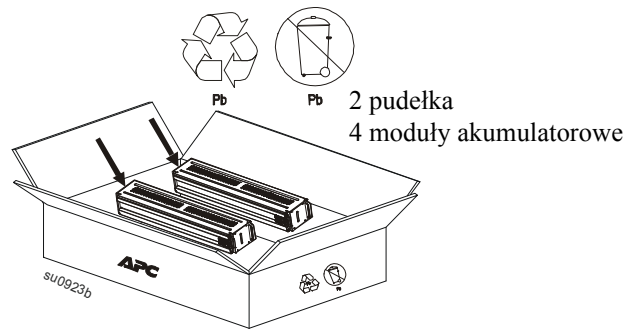

7

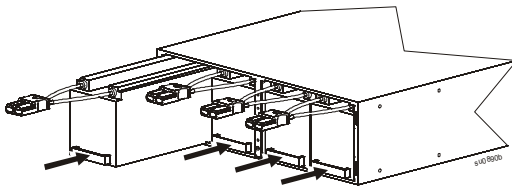

8

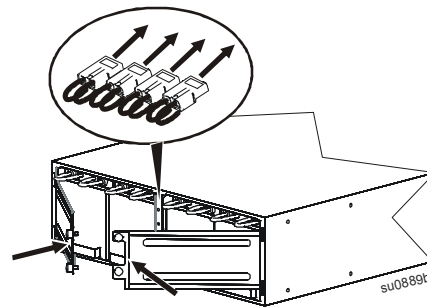

9

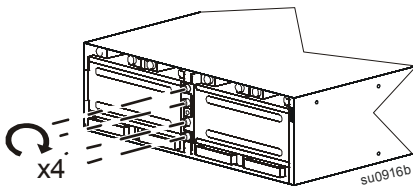

10

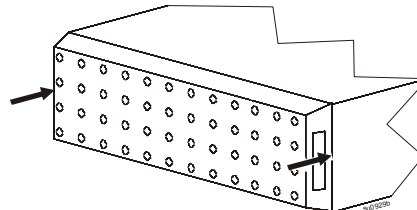

Data montażu RBC

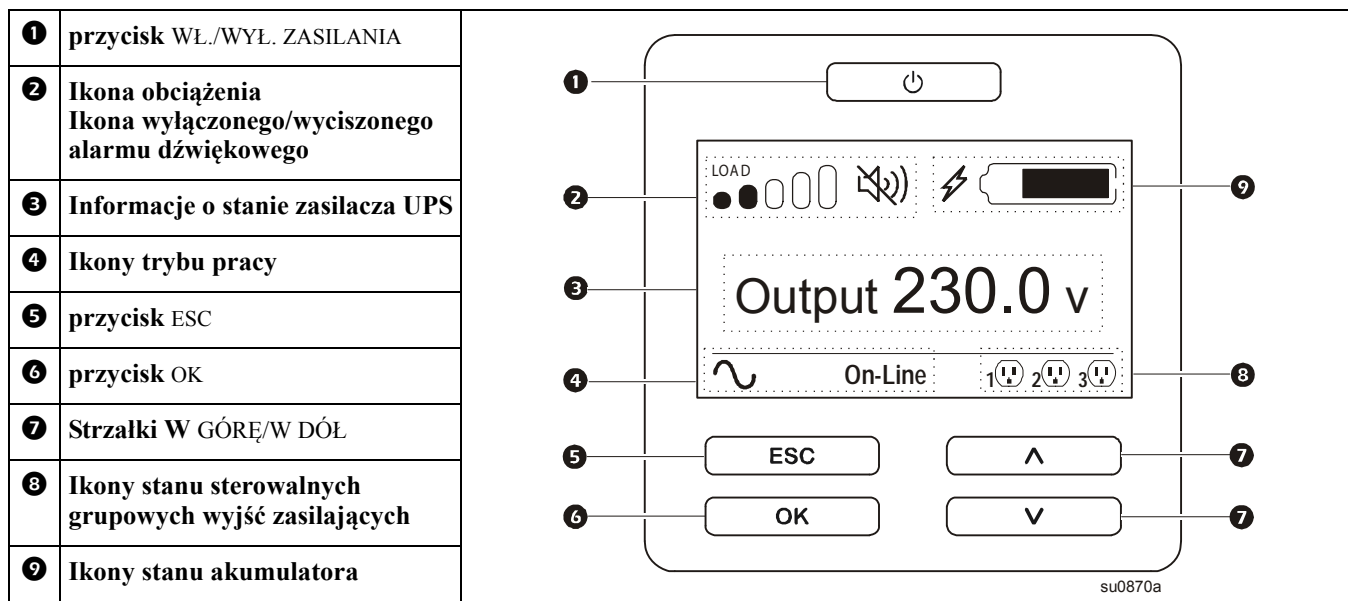

Po montażu RBC wyświetlacz LCD wyświetli wiadomość, która potwierdzi, czy zamontowane RBC są nowe. Wybierz prawidłową opcję.

- Opcja Tak: UPS ustawi bieżącą datę jako datę montażu nowych RBC.
- Opcja Nie: Data montażu RBC nie ulegnie zmianie.

Jeśli wymienny akumulator (RBC) jest naładowany do pełnej pojemności, przeprowadź Autotest i Test kalibracji uruchomieniowej.

Sprawdź/zmodyfikuj datę montażu RBC

Przejdź do menu **Konfiguracja > Akumulator > Data montażu** za pomocą strzałek GÓRA/DÓŁ.

Informacje na temat pomocy technicznej oraz informacje dotyczące gwarancji znajdują się w witrynie internetowej firmy APC by Schneider Electric: www.apc.com.

© 2016 APC by Schneider Electric. APC, logo APC, Smart-UPS i PowerChute są własnością firm Schneider Electric Industries S.A.S. lub firm z nimi stowarzyszonych. Wszystkie inne znaki towarowe należą do odpowiednich właścicieli.

PL 990-5181A
5/2016